

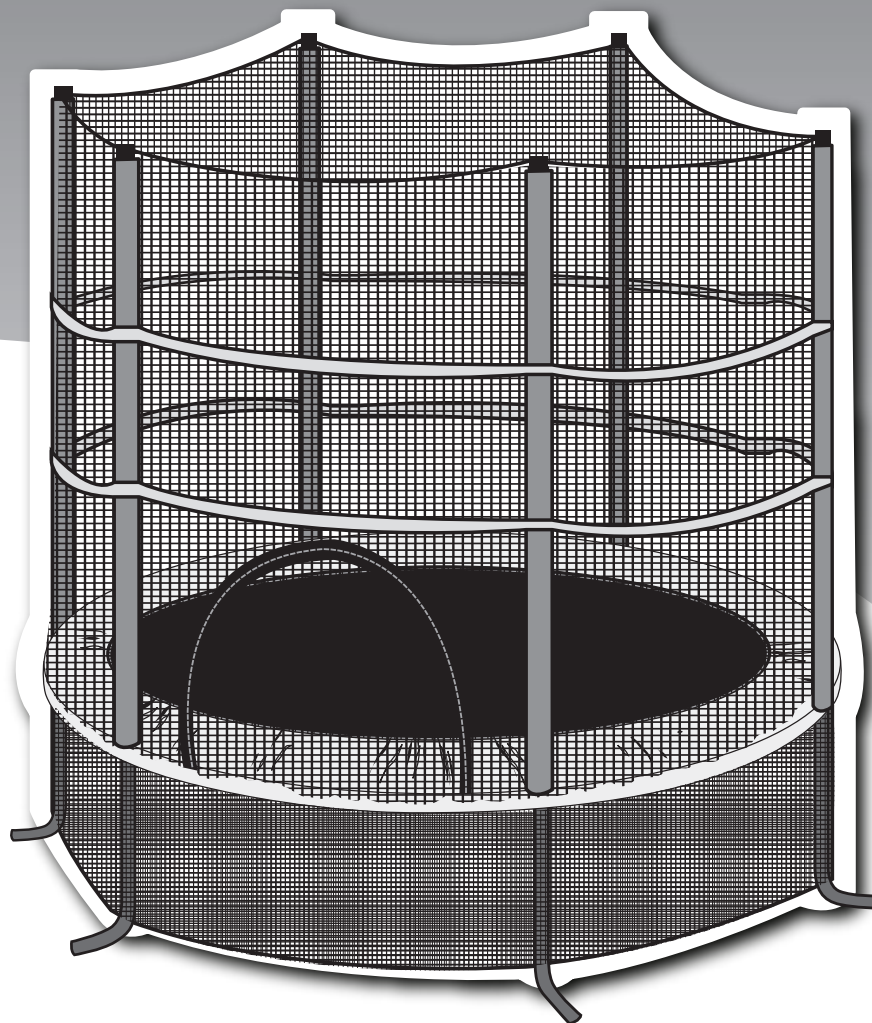

55" TRAMPOLINE AND ENCLOSURE 55" БАТУТ С МАНЕЖЕМ

DO NOT Discard or loose this Manual, Serial #, and your original receipt. All three items required for warranty claims.

Сохраните данную инструкцию, серийный номер и оригинал чека. Все эти три документа необходимы для получения гарантийного обслуживания.



Assembly, Care, Maintenance & Use Instructions Инструкции по сборке, уходу, обслуживанию и использованию.

⚠ WARNING:

Read these materials prior to assembling and using this trampoline and trampoline enclosure.

Keep this manual so you can refer to it later.

For use by children ages 3 to 6 years ONLY.

Maximum user weight 50kg.

ADULT ASSEMBLY REQUIRED - Contains small parts, sharp points and sharp edges.

CHOKING HAZARD - Small parts - not for children under 3 yrs.

⚠ ВНИМАНИЕ :

Ознакомьтесь с этой информацией перед сборкой и использованием данного батута с манежем.

Сохраните эту инструкцию, чтобы вы могли воспользоваться ею в будущем.

ТОЛЬКО для детей от 3 до 6 лет.

Максимальный вес ребенка 50 кг.

СБОРКУ ДОЛЖНЫ ОСУЩЕСТВЛЯТЬ ВЗРОСЛЫЕ

Содержит мелкие детали, острые углы и острые края.

ОПАСНОСТЬ УДУШЕНИЯ - мелкие детали - не предназначено для детей младше 3 лет



WARNING:

Read these materials prior to assembling and using this trampoline.

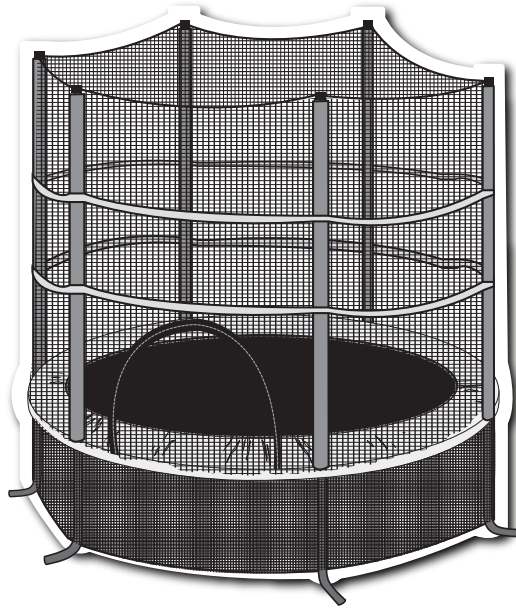

Liability

While every attempt is made to embody the highest degree of protection in all equipment, we cannot guarantee freedom from injury. The user assumes all risk of injury due to use. All merchandise is sold on this condition, which no representative of the company can waive or change.



WARNING:

In addition to the instructions and precautions provided with your Trampoline, the following precautions must be observed while using the Trampoline Safety Enclosure.

- DO NOT attempt or allow somersaults on the Trampoline. Landing on the head or neck can cause serious injury, paralysis, or death, even when landing in the middle of the bed.
- Do not allow more than one person on the trampoline or inside the trampoline enclosure. Use by more than one person at the same time can result in serious injuries.
- The metal frame of the trampoline enclosure will conduct electricity. Lights, extension cords, and all such electrical equipment must never be allowed to come in contact with the enclosure.
- Inspect the enclosure before each use. Make sure the straps and all parts are correctly and securely positioned and attached. Tighten any loose hardware. Replace any worn, defective, or missing parts.
- Wear comfortable clothing free of hooks, snaps, drawstrings or anything which may snag or catch in the safety enclosure mesh. Remove jewelry, necklaces, and earrings.
- Climb on and off the trampoline only through the safety enclosure entrance and securely close entrance. Users, especially children, must not attempt to enter or exit between the trampoline frame and the enclosure. Doing this may pose a strangulation risk.
- Do not touch or rebound off the safety enclosure mesh while using the trampoline.
- Read all instructions and complete all assembly before allowing your child to use the trampoline & safety enclosure.
- Use trampoline and trampoline enclosure only with mature, knowledgeable adult supervision.

**For Recreational Use ONLY. Not for Professional Use.
Weight Limit for Trampoline & Enclosure User is 60 lb.**



WARNING: **Assembly and Installation Instructions**

- ADULT ASSEMBLY REQUIRED - Contains small parts, sharp points and sharp edges.
- CHOKING HAZARD - Small parts - Not for children under 3 yrs.
- For use by children ages three (3) to six (6) ONLY.
- Maximum user weight is 50 kg.
- Adequate overhead clearance is essential. A minimum of 8 ft from ground level is recommended. Provide clearance for wires, tree limbs, and other possible hazards.
- Lateral clearance is essential. Place the trampoline and trampoline enclosure away from walls, structures, fences, and other play areas. Maintain a clear space on all sides of the trampoline and trampoline enclosure. A minimum of six feet from frame edge is recommended.
- Never set-up the trampoline in heavy rain, wind or storm conditions, especially lightning storms. It is recommended that the trampoline be taken apart and stored in bad weather.
- Place the trampoline and trampoline enclosure on a level surface before use.
- Secure the trampoline and trampoline enclosure against unauthorized and unsupervised use.
- Remove any obstructions from beneath the trampoline and trampoline enclosure prior to use.
- The owner and supervisors of the trampoline and trampoline enclosure are responsible to make all users aware of practices specified in the "Use Instructions".



WARNING: **Care and Maintenance Instructions**

Inspect the trampoline and trampoline enclosure before each use and replace any worn, defective, or missing parts.

The following conditions could represent potential hazards:

1. Missing, improperly positioned, or insecurely attached frame padding, barrier or enclosure support system (frame) padding and pole caps.
2. Punctures, frays, tears, or holes worn in the bed or frame padding, barrier or enclosure support system (frame) padding and pole caps.
3. Deterioration in the stitching or fabric of the bed or frame padding, barrier or enclosure support system (frame) padding and pole caps.
4. Ruptured suspension cords.
5. A bent or broken frame or support system.
6. A sagging barrier or bed.
7. Sharp protrusions on the frame or suspension system, or
8. Loosened or missing hardware. Always make sure hardware is tight before each use.



WARNING: Use Instructions

- DO NOT attempt or allow somersaults on the Trampoline. Landing on the head or neck can cause serious injury, paralysis, or death, even when landing in the middle of the bed.
- Do not allow more than one person on the trampoline or inside the trampoline enclosure. Use by more than one person at the same time can result in serious injuries.
- Keep objects away which could interfere with the performer. Maintain a clear area around the trampoline. Do not allow foreign objects or animals on the trampoline.
- Children should only use trampoline and trampoline enclosure with mature, knowledgeable adult supervision.
- Trampoline is for use by children ages three (3) to six (6).
- The trampoline should be assembled in its entirety before each use. All suspension cords must be attached to the frame. The frame cover must be correctly positioned at all times.
- Never set-up the trampoline in heavy rain, wind or storm conditions, especially lightning storms. It is recommended that the trampoline be taken apart and stored in bad weather.
- Inspect the trampoline & enclosure before each use. Make sure the frame cover, barrier mesh, and enclosure support padding are correctly and securely positioned. Replace any worn, defective or missing parts.
- The metal frame of the trampoline and trampoline enclosure will conduct electricity. Lights, extension cords, and all such electrical equipment must never be allowed to come in contact with the trampoline or trampoline enclosure.
- Wear comfortable clothing. Remove jewelry, necklaces, and earrings. Wear clothing free of drawstrings, hooks, loops or anything that could get caught in the barrier mesh.
- Enter and exit the enclosure only at the enclosure door or barrier opening designated for that purpose. It is dangerous practice to jump from the trampoline to the ground or floor when dismounting, or to jump onto the trampoline when mounting. Do not use the trampoline as a springboard to other objects.
- Stop bounce by flexing knees as feet come in contact with the trampoline bed. Learn this skill before attempting others.
- Avoid bouncing too high. Stay low until bounce control and repeated landing in the center of the trampoline can be accomplished. Control is more important than height.
- While keeping the head erect, focus eyes on the trampoline toward the perimeter. This will help control bounce.
- Avoid bouncing when tired. Keep turns short.
- Properly secure the trampoline when not in use. Protect it against unauthorized use.
- The adult supervisor must not be under the influence of alcohol or drugs.
- For additional information concerning the trampoline equipment, contact the manufacturer.
- For information concerning skill training, contact a certified trampoline instructor.
- Bounce only when the surface of the bed is dry. Wind or air movement should be calm to gentle. The trampoline must not be used in gusty or severe winds. The trampoline should be taken apart or stored indoors during these types of weather conditions.
- Read all instructions before using the trampoline and trampoline enclosure. Warnings and instructions for care, maintenance, and use of this trampoline and trampoline enclosure are included to promote safe, enjoyable use of this equipment.
- Do not intentionally bounce off the barrier.
- Do not attempt to jump over barrier or attempt to crawl under barrier.
- Do not hang from, kick, cut or climb on barrier.
- Do not attach anything to the barrier that is not a manufacturer approved accessory or part of the enclosure system.

Trampoline Safety and Accident Prevention

As in most recreational sport, participants may be injured. This section covers the most common accidents. Responsibilities of the supervisors and jumpers in accident prevention are also outlined.

The following are reasons why accidents happen:

- **Attempting somersaults.** Landing on the head or neck can cause serious injury, paralysis, or death, even when landing in the middle of the bed.
- **More than one person on the trampoline.** Use by more than one person at the same time can result in serious injuries.
- **Incorrect mounting and dismounting.** Carefully crawl out of and into the trampoline bed. Do not jump off to the ground. Do not jump from a roof, or other object onto the trampoline. Small children may need assistance to get on or off the trampoline. Do not step onto the suspension system.
- **Hitting the frame.** Stay in the center of the trampoline when jumping. Injury may result from hitting the frame when control is lost. Be sure the frame cover is always on and the pads securely fastened. Do not jump directly onto the frame pad.
- **Loss of control.** A jumper who loses control will increase his/her chance of injury. Be sure to familiarize yourself with the basic jumps before doing more difficult ones. Jumps should be mastered, performed repeatedly before moving on to the next level. To regain control and stop your jump, bend your knees sharply as you land.
- **The adult supervisor must not be under the influence of alcohol or drugs.**
- **Foreign objects.** Please make sure there is nothing sharp under and around the trampoline. Hitting objects under the trampoline can cause injury. Jumping with a foreign object can also increase the chances of getting injured. Be sure there is adequate clearance 8 feet above and 6 feet around the trampoline. Be careful of overhead wires, tree limbs etc.
- **Bad weather.** Do not use your trampoline in gusty winds or inclement weather. The bed should not be wet.
- **Poor maintenance of the trampoline.** Make sure you inspect the trampoline before every use. Check for punctures on the bed, sharp burrs on the frame, stitching that has gone bad or loose elastic bands. If a replacement part is needed, please call our hotline to order.
- **Unlimited access.** The trampoline should be covered or dis-assembled when not in use. This will prevent unsupervised small children from using the trampoline.

Owner's & Supervisor's Role in Preventing Injuries & Responsibilities

The supervisor's role is to make sure the users know all the safety rules as well as learn the basic, fundamental bounces. They need to enforce all the safety rules and warnings in the manual, frame and labels. When a supervisor is not available, the trampoline may be dis-assembled or covered to limit access. It is the supervisor's responsibility that the placards with the Trampoline Safety Tips and Enclosure Safety tips are reviewed and all jumpers are informed about the tips.

User's Role in Preventing Injuries & Responsibilities

The jumper must first learn all of the basic, fundamental bounces before attempting more difficult ones. Low, controlled bounces are a good start before learning the basic landing positions and combinations. Jumpers need to understand that control is key to a successful jump. Following the tips in the placard is important. Contact a certified trampoline instructor for more information.



ВНИМАНИЕ :

Ознакомьтесь с этой информацией перед сборкой и использованием батута.

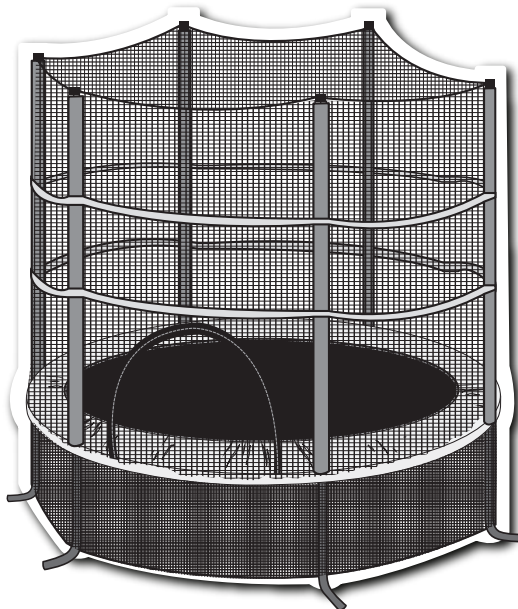

Ответственность

Хотя мы прилагаем все усилия для обеспечения самой высокой степени защиты всего оборудования, мы не можем гарантировать отсутствие травм. Вся ответственность за риск травматизма при использовании несет пользователь. Все товары продаются с учетом данного условия, и ни один представитель компании не может отменить или изменить его.



ВНИМАНИЕ !

Помимо инструкций и предупреждений, изложенных в документе, который поставляется в комплекте с батутом, при использовании батута с манежем необходимо соблюдать следующие предосторожности.

- НЕ пытайтесь сами и не позволяйте другим делать сальто на батуте. Падение на голову или шею может стать причиной серьезных травм, паралича или смерти даже при падении на середину батутного полотна.
- На батуте или внутри манежа должен находиться только один человек. Если на батуте находятся несколько детей одновременно, это может увеличить риск серьезных травм.
- Металлическая рама манежа батута проводит электричество. Не допускайте контакта ламп, удлинителей и другого электрооборудования с манежем.
- Проверьте манеж перед каждым использованием. Убедитесь, что ремешки и все детали правильно и надежно размещены и закреплены. Закрепите любое плохо закрепленное оборудование. Замените любые изношенные, поврежденные или утерянные детали.
- Одежда должна быть удобной, без крючков, застежек, завязок или других элементов, которые могут зацепиться за сетку защитного манежа. Снимайте украшения, ожерелья и сережки.
- Залезать на батут и слезать с него можно только через вход в защитном манеже, который затем следует надежно закрыть. Пользователи, особенно дети, не должны пытаться пролезть между рамой батута и манежем. Это может стать причиной удушья.
- При пользовании батутом не касайтесь и не отталкивайтесь от защитного манежа.
- Прежде чем разрешить ребенку пользоваться батутом с защитным манежем, прочтите все инструкции и выполните полную сборку.
- Пользуйтесь батутом с защитным манежем только под наблюдением достаточно взрослого знающего человека.

**Применяется ТОЛЬКО для отдыха и развлечения. Не для профессионального использования.
Ограничение веса для использования батута с защитным манежем - 50 кг.**



ВНИМАНИЕ: **Инструкция по сборке и установке**

- СБОРКУ ДОЛЖНЫ ОСУЩЕСТВЛЯТЬ ТОЛЬКО ВЗРОСЛЫЕ - Содержит мелкие детали, острые углы и края.
- ОПАСНОСТЬ УДУШЕНИЯ - Мелкие детали - Не предназначено для детей младше 3 лет.
- Предназначен ТОЛЬКО для детей от трех (3) до шести (6) лет.
- Максимальный вес ребенка 60 фунтов.
- Необходимо обеспечить свободное пространство над сеткой. До земли должно быть не менее 8 футов. Учитывайте расположение проводов, веток деревьев и других факторов, представляющих потенциальную опасность.
- Необходимо обеспечить свободное горизонтальное пространство. Батут с защитным манежем необходимо устанавливать вдали от стен, сооружений, оград и других игровых площадок. Следите за тем, чтобы вокруг батута с манежем было свободное пространство. От других объектов до рамы должно быть не менее шести футов.
- Никогда не устанавливайте батут во время ливня, при сильном ветре и особенно в грозу. В плохую погоду рекомендуется разбирать батут и хранить в помещении.
- Перед использованием установите батут с защитным манежем на ровной поверхности.
- Не допускайте самовольного и самостоятельного использования батута с защитным манежем.
- Перед использованием уберите все предметы из-под батута с защитным манежем.
- Владелец батута с защитным манежем и наблюдающий обязаны ознакомить всех пользователей с рекомендациями, указанными в «Инструкции по эксплуатации».



ВНИМАНИЕ: **Рекомендации по уходу и обслуживанию**

Перед каждым использованием проверяйте батут и манеж, заменяйте изношенные, дефектные или утерянные детали.

Следующие условия могут представлять потенциальную опасность:

1. Отсутствие, неправильное расположение или ненадежное закрепление защитного кожуха рамы, ограждения или системы опор манежа (рамы) и наконечники;
2. Проколы, потертые, изношенные места и дыры в полотне или защитном кожухе рамы, барьере или системе опоры защитного манежа (рамы) и наконечников;
3. Повреждение швов или ткани полотна или защитного кожуха рамы, ограждения или системы опор манежа (рамы) и наконечников;
4. Разорванные подвесные шнуры;
5. Согнутая или сломанная рама или подставка.
6. Изогнутое ограждение или полотно;
7. Острые выступы на раме или системе опоры; или
8. Ослабленные детали или их отсутствие. Перед использованием убедитесь, что детали надежно закреплены.



ВНИМАНИЕ: **Инструкция по эксплуатации**

- НЕ пытайтесь сами и не позволяйте другим делать сальто на батуте. Падение на голову или шею может стать причиной серьезных травм, паралича или смерти даже при падении на середину батутного полотна.
- На батуте или внутри манежа должен находиться только один человек. Если на батуте находятся несколько детей одновременно, это может увеличить риск серьезных травм.
- Не допускайте попадания на батут предметов, которые могут помешать ребенку. Следите за тем, чтобы при использовании батута вокруг него всегда было свободное пространство. Не допускайте попадания на батут посторонних предметов или животных.
- Дети могут пользоваться батутом с манежем под наблюдением достаточно взрослого и знающего лица.
- Батут предназначен для детей от трех (3) до шести (6) лет.
- Перед каждым использованием батут должен быть полностью собран. Все подвесные шнуры должны быть прикреплены к раме. Покрытие рамы всегда должно быть установлено правильно.
- Никогда не устанавливайте батут во время ливня, при сильном ветре и особенно в грозу. В плохую погоду рекомендуется разбирать батут и хранить в помещении.
- Перед каждым использованием проверяйте батут и манеж. Убедитесь, что покрытие рамы, сетка ограждения и защитный кожух опор манежа установлены правильно и надежно. Замените изношенные, поврежденные или утерянные детали.
- Металлическая рама батута и манеж проводят электричество. Не допускайте контакта ламп, удлинителей и другого электрооборудования с батутом или манежем.
- Надевайте удобную одежду. Снимайте украшения, ожерелья и сережки. На одежде не должно быть завязок, крючков, петель или других элементов, которые могут зацепиться за сетку ограждения.
- Заходите внутрь манежа и выходите из него только через дверцу или предназначенное для этого отверстие в ограждении. Опасно пробовать прыгать с батута на землю или на пол при разборке, или запрыгивать на батут при сборке. Не используйте батут в качестве трамплина для прыжков на другие предметы.
- Чтобы прекратить прыгать, согните колени, когда ноги коснутся батута. Научитесь этому приему, прежде чем разучивать другие.
- Не прыгайте слишком высоко. Прыгайте невысоко, пока не научитесь управлять прыжками и многократно попадать в центр батута. Важнее научиться управлять прыжком, а не высоко прыгать.
- Держа голову прямо, смотрите на батут по направлению к периметру. Это поможет вам управлять прыжком.
- Не прыгайте, если вы устали. Повороты должны быть короткими.
- Надежно закрепляйте батут, когда не пользуетесь им. Не допускать самовольного использования.
- У взрослого наблюдающего должны отсутствовать признаки алкогольного или наркотического опьянения.
- Дополнительную информацию об оборудовании батута можно получить у производителя.
- Информацию по обучению прыжкам на батуте можно получить у сертифицированного инструктора.
- Прыгать можно только если поверхность батута сухая. Погода должна быть тихой и практически безветренной. Нельзя использовать батут при резком или сильном ветре. При таких погодных условиях батут следует разобрать или хранить в помещении.
- Перед использованием батута с защитным манежем прочтите все инструкции. Предупреждения и инструкции по уходу, обслуживанию и использованию батута с манежем прилагаются с целью обеспечения безопасной и удобной эксплуатации данного оборудования.
- Не пытайтесь отталкиваться от ограждения.
- Не пытайтесь перепрыгнуть через ограждение или подползти под ним.
- Не свешивайтесь, не пинайте, не режьте ограждение и не взбирайтесь на него.
- Не цепляйте к ограждению предметы, которые не являются разрешенными производителем аксессуарами или частью системы манежа.

Безопасное использование батута и предотвращение несчастных случаев

Как и в большинстве видов любительского спорта, при прыжках на батуте можно травмироваться. В этом разделе речь идет о наиболее частых несчастных случаях. Определена также ответственность наблюдающих и прыгунов за предотвращение несчастных случаев.

Несчастные случаи происходят по следующим причинам:

- **Попытка сделать сальто.** Падение на голову или шею может стать причиной серьезных травм, паралича или смерти даже при падении на середину батутного полотна.
- **Несколько человек на батуте.** Если на батуте находятся несколько детей одновременно, это может увеличить риск серьезных травм.
- **Неправильная сборка и разборка.** Аккуратно слезайте с батута и взбирайтесь на него. Не спрыгивайте на землю. Не прыгайте на батут с крыши или другого объекта. Маленьким детям может понадобиться помощь, чтобы залезть на батут и слезть с него. Не наступайте на систему подвеса.
- **Удар о раму.** При прыжках держитесь у центра батута. Травму можно получить, ударившись о раму, если потерять контроль над прыжком. Убедитесь, что установлено покрытие рамы, а защитный кожух рамы надежно закреплен. Не прыгайте прямо на защитный кожух рамы.
- **Потеря контроля.** Опасность травм увеличивается при потере контроля по время прыжка. Обязательно научитесь выполнять основные базовые прыжки, прежде чем переходить к более сложным. Следует отточить мастерство выполнения прыжка, выполняя его многократно, прежде чем переходить на следующий уровень сложности. Чтобы восстановить контроль над прыжком и прекратить его, резко согните колени при приземлении.
- **У взрослого наблюдающего должны отсутствовать признаки алкогольного или наркотического опьянения.**
- **Посторонние предметы.** Убедитесь, что под батутом нет никаких острых предметов. Травмы могут быть вызваны ударом о предметы под батутом. Опасность травм также увеличивается при прыжках с посторонними предметами. Оставьте свободное пространство 8 футов над батутом и 6 футов вокруг него. Остерегайтесь нависающих сверху проводов, веток деревьев и т.п.
- **Плохая погода.** Нельзя использовать батут при резком ветре или в ненастную погоду. Полотно не должно быть влажным.
- **Плохой уход за батутом.** Обязательно осматривайте батут перед каждым использованием. Проверяйте полотно на отсутствие проколов, разошедшихся швов или растянутых эластичных лент, раму на отсутствие острых заусенцев. Если необходимо заменить деталь, ее можно заказать, позвонив на нашу «горячую линию».
- **Неограниченный доступ.** Если батут не используется, его нужно накрыть или разобрать. Благодаря этому маленькие дети не смогут им воспользоваться в отсутствие взрослых.

Функции владельца и наблюдающего лица, направленные на предотвращение травм и ответственность

Наблюдающий обязан убедиться в том, что пользователи знают все правила безопасности, а также изучили основные, базовые прыжки. Они должны следить за соблюдением всех требований безопасности и предупреждений, которые находятся в инструкции, на раме и ярлыках. Если наблюдающее лицо отсутствует, батут можно разобрать или накрыть, чтобы ограничить доступ. Наблюдающий обязан проследить, чтобы плакаты с информацией по технике безопасности при использовании батута с манежем находились на видном месте, и все прыгуны ознакомились с ними.

Роль пользователя в предотвращении травм и ответственность

Прыгун сначала должен изучить основные, базовые прыжки перед тем, как переходить к более сложным. Начать лучше с невысоких, контролируемых прыжков, а затем выучить основные положения и комбинации приземления. Пользователи должны понимать, что ключом к успешным прыжкам является управление телом.

Очень важно соблюдать указания на плакатах.

За дополнительной информацией обращайтесь к сертифицированному инструктору по прыжкам на батуте.

PARTS LIST / ПЕРЕЧЕНЬ ДЕТАЛЕЙ



A - 6ШТ.



G - 30ШТ.



B - 6ШТ.



H - 6ШТ.



C - 6ШТ.



I - 6ШТ.

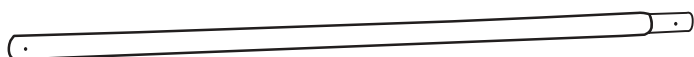

D - 6ШТ.

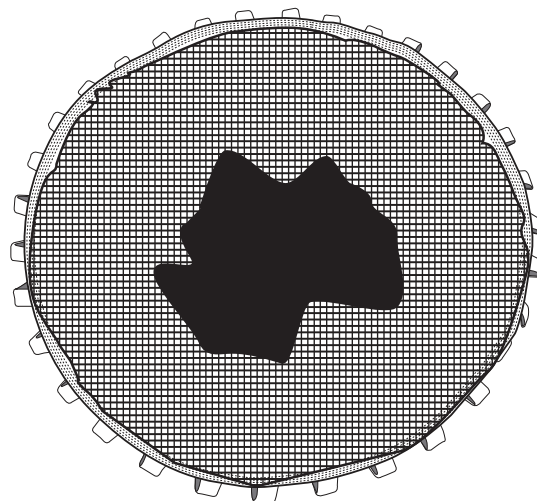

J - 1ШТ.



E - 30ШТ.

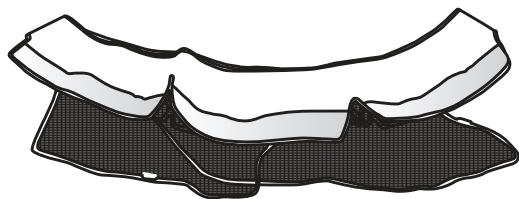

F - 1ШТ.

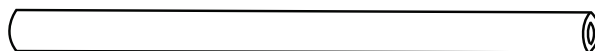

K - 12ШТ.

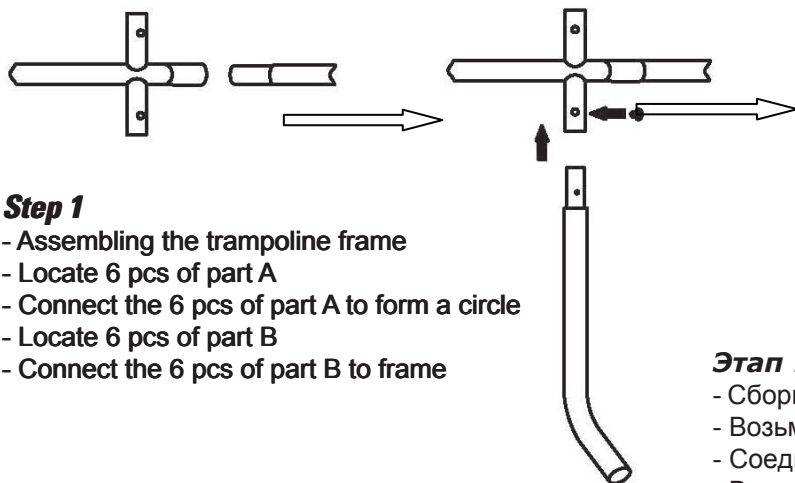

Step 1

- Assembling the trampoline frame
- Locate 6 pcs of part A
- Connect the 6 pcs of part A to form a circle
- Locate 6 pcs of part B
- Connect the 6 pcs of part B to frame

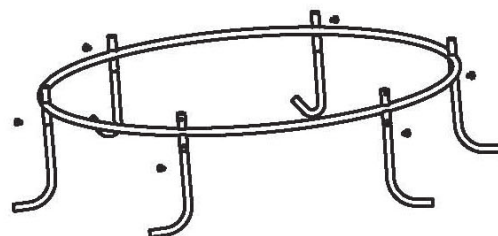

Этап 1

- Сборка рамы батута
- Возьмите 6 деталей А
- Соедините 6 деталей А в форме круга
- Возьмите 6 деталей В
- Соедините 6 деталей В с рамой

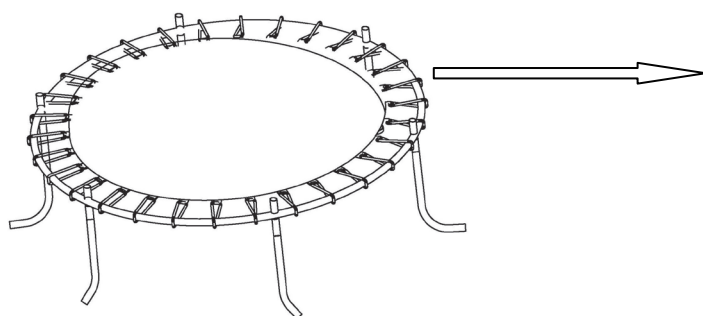

Step 2

- Locate the 30 pcs of part G
 - Locate the 1 pc of part J
 - Fasten the BounceSafe bands (G) to the jumping mat (J) and circular frame
- (Helpful Tip: fasten 1 BounceSafe band at the 12, 3, 6, 9 o'clock position on the circular frame to start)

Этап 2

- Возьмите 30 деталей G
 - Возьмите 1 деталь J
 - Прикрепите ленту BounceSafe (G) к батутному полотну (J) и круглой раме
- (Полезный совет: сначала прикрепите 1 ленту BounceSafe в положениях на 12, 3, 6, 9 часов на круглой раме)

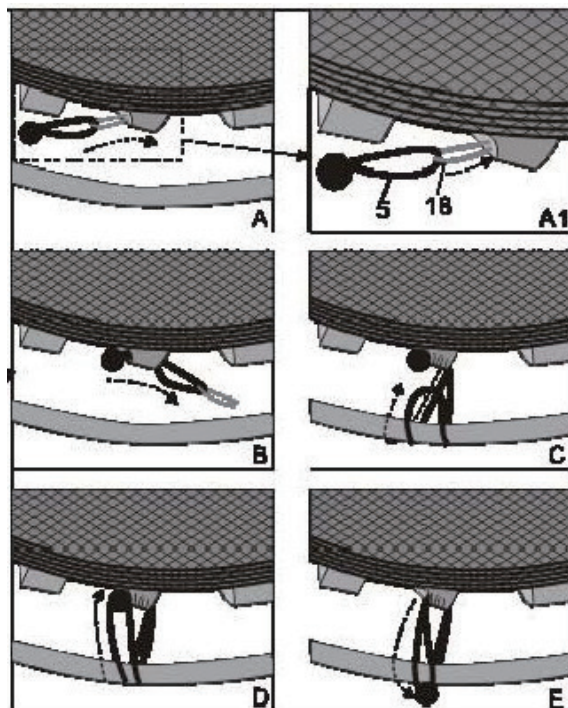

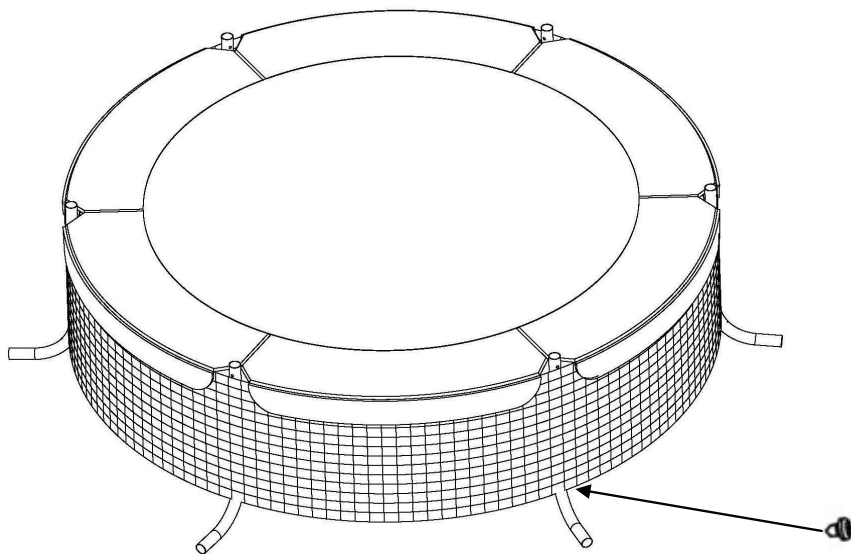

Step 3

- Locate 1 pc of part F
- Place the protective pad over the circular frame. Make sure the holes are aligned with the part B leg tubes
- Pull the leg enclosure down over the part B evenly
- Locate 6 pcs of part E
- Screw part E into the rivets that are sewn into the leg enclosure

Этап 3

- Возьмите 1 деталь F
- Накройте защитным ковром круглую раму. Убедитесь, что отверстия находятся напротив ножек детали B.
- Равномерно натяните ограничитель ножек вниз на деталь B.
- Возьмите 6 деталей E
- Ввинтите деталь E в заклепки, вшитые в ограничитель ножек.

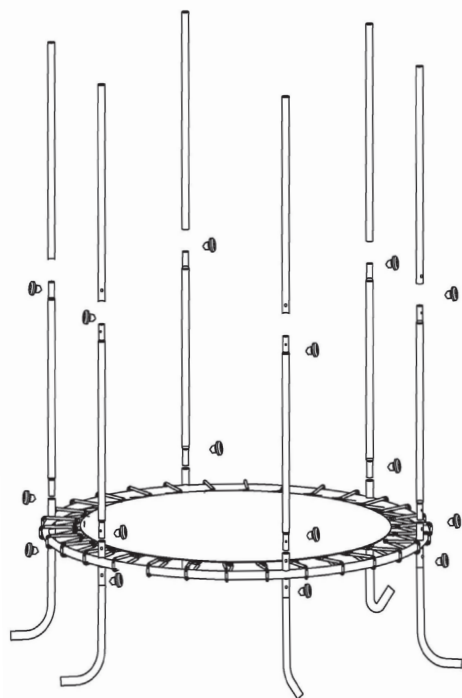

Step 4

- Locate 6 pcs of part C
- Assemble part C (Bottom Tube) to the 6 locations on the circular frame
- Locate 6 pcs of part D
- Assemble part D (Upper Tube) to the 6 bottom tubes
- Locate 12 pcs of part E
- Rotate tubes and match up the holes
- Screw part E into the matched holes in 12 locations on enclosure tubes

Этап 4

- Возьмите 6 деталей C
- Соедините деталь C (нижняя трубка) в 6 точках с круглой рамой.
- Возьмите 6 деталей D
- Соедините деталь D (верхняя трубка) с 6 нижними трубками
- Возьмите 12 деталей E
- Вращая трубки, подведите их к отверстиям
- Ввинтите деталь E в отверстия в 12 местах на стойках манежа

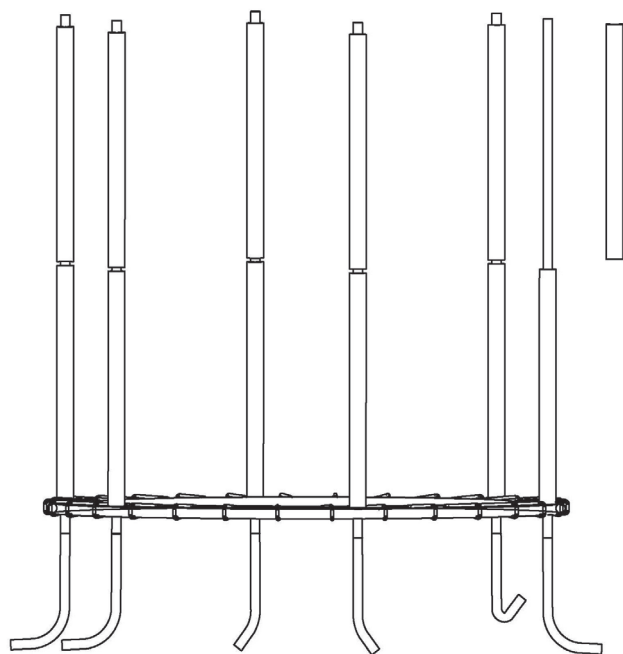

Step 5

- Locate 12 pcs of part K
- Slide 2 pcs of part K onto each of the 6 enclosure tubes

Этап 5

- Возьмите 12 деталей К
- Вставьте 2 детали К в каждую из 6 стоек манежа

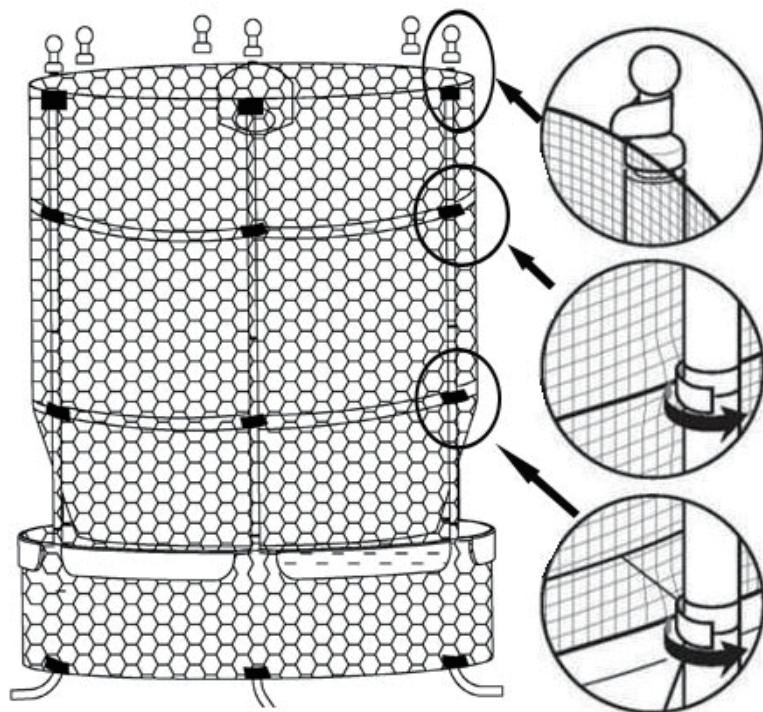

Step 6

- Locate 6 pcs of part H
- Place 1 Cap (part H) on top of each of the enclosure tubes
- Locate 6 enclosure loops and fix them to Caps (part H)
- Locate straps on the enclosures middle sections and secure them to the enclosure tubes as viewed in 3 circle images below

Этап 6

- Возьмите 6 деталей Н
- Установите 1 наконечник (деталь Н) сверху каждой стойки манежа
- Возьмите 6 петель манежа и соедините их с наконечниками (деталь Н)
- Возьмите ремешки на средних секциях манежа и прикрепите их к стойкам манежа, как показано на 3 схемах ниже

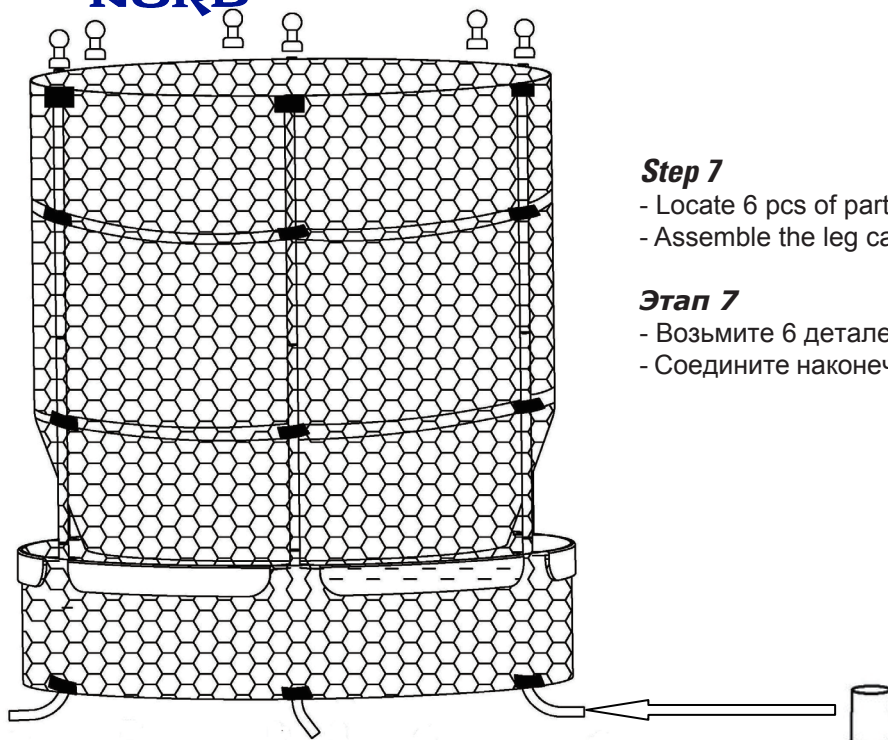

Step 7

- Locate 6 pcs of part I
- Assemble the leg caps onto the legs of trampoline

Этап 7

- Возьмите 6 деталей I
- Соедините наконечники ножек с ножками батута



ГАРАНТИЯ НА ПРОДУКЦИЮ

Все гарантийные обязательства распространяются только на первоначального покупателя продукта и не могут быть переданы. Оригинальный товарный чек или счет должны храниться как доказательство покупки для того, чтобы гарантия считалась действительной. Эти документы должны быть предоставлены в случае предъявления требования по гарантии.

В течение гарантийного срока **Triumph Nord** обеспечит ремонт или замену неисправного оборудования или его частей. Любые затраты, связанные с транспортировкой, поставкой и другие непредвиденные расходы в связи с обслуживанием оборудования, несет покупатель. Если продукт включает в себя ряд аксессуаров, то только дефектная часть или аксессуар будет заменен.

Гарантия на замену дефектов или повреждений распространяется в течение 90 дней с момента покупки.

Гарантия не распространяется на:

1. Продукты, используемые в коммерческих целях или сдачи в аренду.
2. Потерю или повреждение продукта за счет: злоупотребления, ремонта и/или фальсификации со стороны любого лица, кроме уполномоченных сотрудников **Triumph Nord**; небрежности и/или неправильной эксплуатации (включая посторонние предметы, несчастный случай, неправильное хранение, воздействие солнца/влаги, повышенной температуры, песка, пыли, грязи, других загрязнений или других условий окружающей среды и несоблюдение мер предосторожности или надлежащих инструкций по эксплуатации, приведенных в Руководстве пользователя, такие как ненадлежащая установка); пожара, наводнения, удара молнии, штормового ветра или других стихийных бедствий; неправильной транспортировки; неправильного использования (избыточный вес, чрезмерное одномоментное количество пользователей, как указано в Руководстве пользователя).
3. Дефекты, повреждения или аварии из-за использования неисправных запчастей не **Triumph Nord** и/или неразрешенных запасных частей. В таком случае, **Triumph Nord** оставляет за собой право немедленно отказаться от гарантии.



TRIUMPH NORD

Официальный представитель в России

ООО “Триумф Норд Рус”

info@triumph-tree.com

www.triumphnord.ru

+7(495)647-48-21